

EIGENSCHAFTEN

- Steuerung von bis zu 16 DALI-Vorschaltgeräten und bis zu 16 Beleuchtungsgruppen.
- Steuerung von bis zu 2 DALI-Eingängen.
- Multi-Master-Controller DALI-2.
- Kompatibel mit Notfall-Vorschaltgeräten (DT1), Farb-Vorschaltgeräten (DT8) und Energieüberwachung (DT51).
- Kompatibel mit KNX Data Secure.
- Konfiguration und Inbetriebnahme über die ETS-App.
- Ausführung und Speicherung von Szenen. HCL-Funktion.
- Fehlererkennung und -meldung.
- Burn-in-, Standby- und Auto-Off-Funktion.
- Manuelle Steuerung über Taste.
- Vollständige Datensicherung bei Ausfall des KNX-Busses.
- Integrierte KNX-BCU (TP1-256).
- Abmessungen Ø 51,7 x 26,6 mm.
- Gerät für die Montage in Abzweigboxen oder Schaltmechanismen.
- Zertifiziert nach DALI-2-Standard.
- Entspricht den CE- und RCM-Richtlinien (Kennzeichnung auf der Rückseite).



Abbildung 1: inBOX DALI 16

1. DALI-Buskanal	2. Ausgangssteuerungstaste	3. LED für Ausgangsstatus
4. Programmier-/Test-LED	5. Programmier-/Testtaste	6. KNX-Anschluss

Test-/Programmierknopf: Kurzer Druck zum Aufrufen des Programmiermodus. Wenn der Knopf bei angelegter Busspannung gedrückt gehalten wird, wechselt das Gerät in den Sicherheitsmodus. Wenn der Knopf länger als drei Sekunden gedrückt wird, wechselt das Gerät in den Testmodus. Um einen Werksreset der KNX-Sicherheit durchzuführen, während sich das Gerät im Sicherheitsmodus befindet, muss der Knopf 10 Sekunden lang gedrückt gehalten werden, bis die Programmier-LED ihren Status ändert.

Test-/Programmier-LED: Zeigt an, dass sich das Gerät im Programmiermodus befindet (rote Farbe). Wenn das Gerät in den Sicherheitsmodus wechselt, blinkt sie alle 0,5 Sekunden (rote Farbe). Der Testmodus wird durch grüne Farbe angezeigt. Während der Initialisierung (Neustart oder nach einem KNX-Busfehler) und wenn sich das Gerät nicht im Sicherheitsmodus befindet, blinkt sie rot. Die Identifizierung in einem DALI-Kommissionierer wird durch blaue Farbe angezeigt.

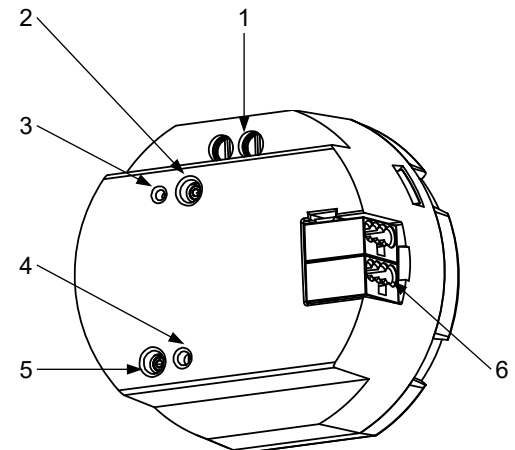
ALLGEMEINE TECHNISCHE DATEN

KONZEPT		BESCHREIBUNG	
Gerätetyp		Elektrisches Funktionssteuergerät	
KNX-Stromversorgung	Spannung (typisch)	29 VDC MBTS	
	Spannungsbereich	21-31 VDC	
	Anschlusstyp	Typischer TP1-Busstecker für starres Kabel mit 0,8 mm Ø	
	Maximaler Verbrauch	Spannung	mA
29 VDC (typisch)		39,8	1154,2
24 VDC ¹		50	1200
Externe Stromversorgung	Spannung	Nicht erforderlich	
	Maximaler Verbrauch	0	
Betriebstemperatur		0 .. +55 °C	
Lagertemperatur		-20 .. +55 °C	
Luftfeuchtigkeit bei Betrieb		5 .. 95 %	
Luftfeuchtigkeit bei Lagerung		5 .. 95 %	
Zusätzliche Merkmale		Klasse B	
Schutzklasse / Überspannungskategorie		II / III (800 V)	
Betriebsart		Dauerbetrieb	
Art der Gerätefunktion		Typ 1	
Elektrische Beanspruchungsdauer		Lang	
Schutzart		IP20, saubere Umgebung	
Installation		Unabhängiges Gerät zur Montage in Verteilerkästen oder Wand-Einbaudosen mit Deckel	
Mindestabstände		Nicht erforderlich	
Reaktion bei KNX-Busausfall		Datensicherung gemäß Parametrierung	
Reaktion bei Wiederherstellung des KNX-Busses		Wiederherstellung der Daten gemäß Parametrierung	
Betriebsanzeige		Die Programmier-LED zeigt den Programmiermodus an (rot). Die Ausgangs-LED zeigt den Status des Ausgangs an (leuchtet dauerhaft = mit Strom versorgt; blinkt = Fehler am Ausgang)	
Gewicht		60 g	
CTI-Index der Leiterplatte		175 V	
Gehäusematerial		PC FR V0 halogenfrei	

¹ Maximaler Verbrauch im ungünstigsten Fall (Modell Fan-In KNX).

SPEZIFIKATIONEN UND ANSCHLUSS DES DALI-AUSGANGS	
KONZEPT	BESCHREIBUNG
Anzahl der Kanäle	1
Ausgangstyp / Spannung	DALI-Bus / 18 VDC MBTF
Garantierter Strom pro Kanal	32 mA
Maximaler Strom pro Kanal	250 mA
Maximale Anzahl von Vorschaltgeräten pro Kanal	16
Maximale Kabellänge	300 m (@ 1,5 mm ²)
Kurzschlusschutz	JA
Überlastschutz	JA
Überspannungsschutz	JA
Anschlussart	Schraubklemmen (max. 0,4 Nm)
Kabelquerschnitt	0,5–2,5 mm ² (IEC) / 26–12 AWG (UL)

ANSCHLUSSDIAGRAMME

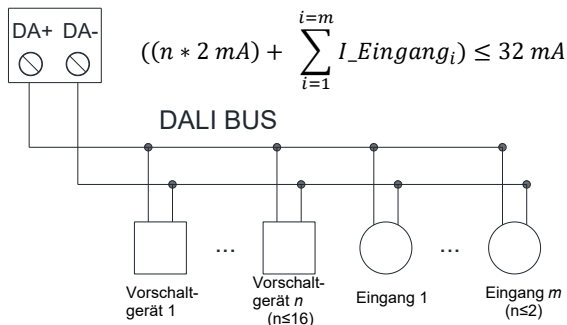

- ⚠ Bei Austausch des Vorschaltgeräts befolgen Sie bitte sorgfältig die im Benutzerhandbuch beschriebenen Schritte.
- ⚠ Bei einem Kurzschluss im DALI-Kanal überwacht das Gerät diesen, um den maximalen Stromausgang zu aktivieren, sobald der Kurzschluss behoben ist.
- ⚠ Der Gesamtstromverbrauch der Vorschaltgeräte und Eingänge darf den garantierten Strom pro Kanal nicht überschreiten.
- ⚠ Es wird empfohlen, einen maximalen Strom von 16 mA an den Eingangsgeräten nicht zu überschreiten, um einen Teil der Kapazität des Geräts für die Verwendung von Vorschaltgeräten zu reservieren.

ABMESSUNGEN (mm)

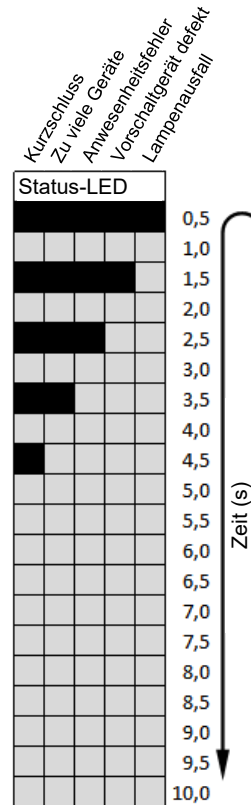
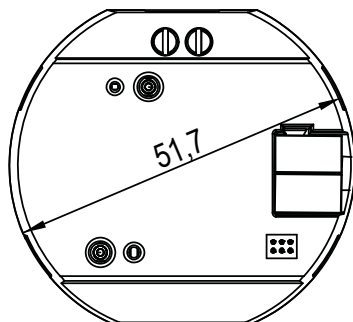
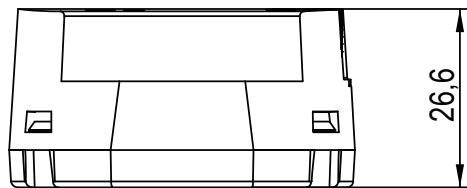

Abbildung 2: Fehlermeldung

! SICHERHEITSHINWEISE UND ZUSÄTZLICHE HINWEISE

- Das Gerät darf nur von qualifiziertem Fachpersonal gemäß den geltenden Gesetzen und Vorschriften des jeweiligen Landes installiert werden.
- Es darf keine Netzspannung oder andere externe Spannungen an irgendeinem Punkt des KNX-Busses angeschlossen werden, da dies die elektrische Sicherheit des gesamten KNX-Systems gefährden würde. Die Installation muss über eine ausreichende Isolierung zwischen der Netzspannung (oder Hilfsspannung) und dem KNX-Bus oder den Leitern anderer Zubehörteile verfügen.
- Nach der Installation des Geräts (im Schaltschrank oder Kasten) darf es von außen nicht zugänglich sein.
- Dieses Gerät darf weder Wasser ausgesetzt werden (einschließlich Kondenswasser im Gerät selbst) noch während des Betriebs mit Kleidung, Papier oder anderen Materialien abgedeckt werden.
- Das WEEE-Symbol weist darauf hin, dass dieses Produkt elektronische Bauteile enthält und gemäß den Anweisungen unter <https://www.zennio.com/en/legal/weee-regulation> ordnungsgemäß entsorgt werden muss.
- Dieses Gerät enthält Software mit spezifischen Lizenzen. Weitere Informationen finden Sie unter <https://zennio.com/licenses>.