

Угловой потолочный соединитель встраиваемый

Технический паспорт

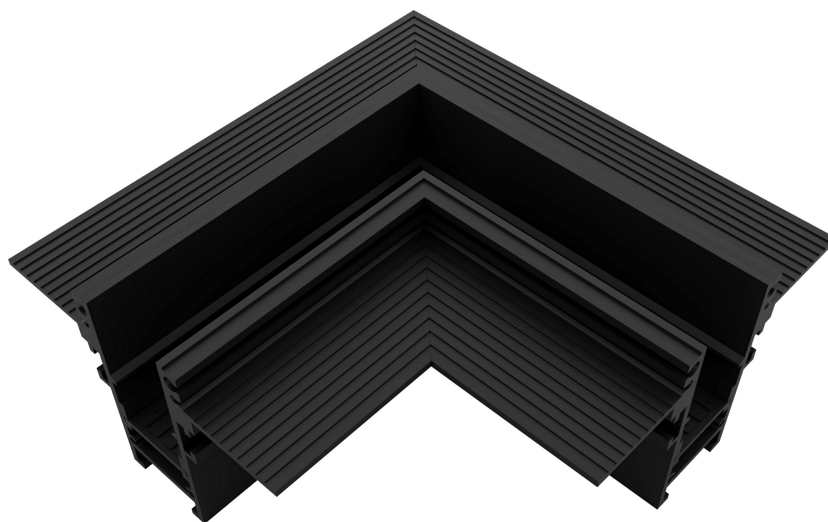

CX-P100



Пожалуйста, отсканируйте QR-код выше, чтобы проверить наличие
последней версии технического описания!

Перед использованием данного изделия внимательно ознакомьтесь
с настоящим техническим описанием и сохраните его надлежащим
образом!

Версия документа: С

◆◆ Обзор

Угловой потолочный соединитель встраиваемый (далее именуемое «изделие» или «устройство») представляет собой угловой профиль (для плоскостного монтажа) для магнитных светильников, предназначенный в первую очередь для использования в интерьерном освещении таких помещений, как отели, элитные жилые дома, клубы, демонстрационные квартиры, офисы продаж, музеи, рестораны, торговые центры, магазины и другие пространства, требующие специального светового решения.

Основные функции:

- Угловой потолочный соединитель встраиваемый , окрашенный в черный цвет (RAL 9005);
- Размеры 100 мм x 100 мм;
- Степень защиты корпуса в соответствии с DIN EN 60529 (IP20);
- угол 90° требует настройки плоского уголка.

Примечание: пожалуйста, обратите внимание, что изображения и иллюстрации, приведённые в данном руководстве по эксплуатации, носят справочный характер, и фактическое изделие может отличаться.

◆◆ Внешний вид



Рис. 1

◆◆ Технические характеристики

Пункт	Параметр
Размер	100мм x 100мм
Отверстие	100мм x 100мм
Тип	Угловой профиль
Вес	230г
Установка	Закладная деталь
Место установки	В помещении
Корпус	Черный
Степень защиты IP (соответствует стандарту EN 60529).	IP20



Рис. 2

◆◆ Меры предосторожности

Опасно:

- Не разбирайте изделие и не заменяйте его детали самостоятельно. В противном случае это может привести к механической неисправности, поражению электрическим током, возгоранию или травмам.
- Ни при каких обстоятельствах не накрывайте изделие теплоизоляционными прокладками или аналогичными

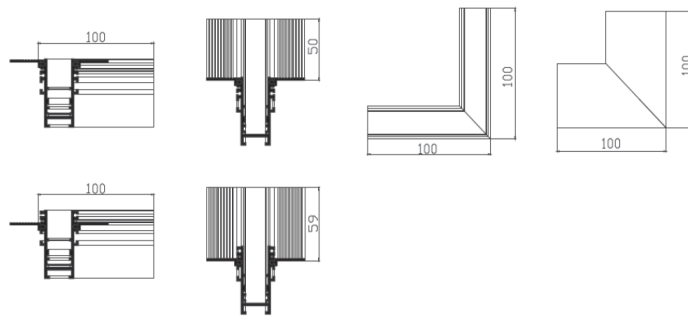
Предупреждение:

- Установку и тестирование изделия должны выполнять исключительно компания HDL Automation Co., Ltd. (далее – «HDL») или её уполномоченные сервисные организации. Электромонтажные работы должны соответствовать местному законодательству и правилам безопасности.
- HDL не несёт ответственности за любые последствия, вызванные неквалифицированными или ошибочными методами установки и подключения, которые не соответствуют инструкциям, содержащимся в данном руководстве.
- За обслуживанием и ремонтом обращайтесь в службу поддержки HDL или в наши уполномоченные сервисные центры. Неисправности изделия, вызванные самостоятельной разборкой, не подлежат гарантийному обслуживанию.

Предупреждение:

- Перед выполнением любых работ по установке или разборке устройства необходимо обязательно отключить его от всех источников напряжения. Данная мера необходима для обеспечения безопасности монтажника и предотвращения возможного повреждения оборудования.
- Запрещается использовать для протирания корпуса устройства агрессивные жидкости, особенно в области интерфейсных разъемов, во избежание его повреждения. Не протирайте устройство влажной тканью.
- Перед проведением любого технического обслуживания или очистки устройства в обязательном порядке отключите его от всех источников питания. Эта предосторожность необходима для предотвращения утечки тока и риска поражения электрическим током.
- После выполнения всех кабельных подключений проверьте правильность и надежность соединений.
- Запрещается эксплуатация устройства вне указанных рабочих диапазонов. Пожалуйста, используйте устройство в строгом соответствии с техническими характеристиками.

Примечание:

- Использование данного изделия не должно нарушать каких-либо правил безопасности, а расстояние от изделия до освещаемого объекта должно составлять не менее 800 мм.
- Убедитесь, что изделие надёжно закреплено на поверхности монтажного объекта и не установлено на потолках, которые могут быть легко повреждены или деформированы.
- Для продления срока службы и сохранения наилучшего светового эффекта рекомендуется регулярно очищать и обслуживать изделие.

◆◆ Установка

Предупреждение: Перед выполнением любых процедур монтажа или демонтажа устройства необходимо отключить его от всех источников напряжения. Данная мера необходима для обеспечения безопасности обслуживающего персонала

Настоящее руководство по монтажу включает инструкции по установке скрытых (встраиваемых), накладных и подвесных магнитных шин.

Монтаж скрытой (встраиваемой) магнитной шины выполняется следующим образом:

Embedded parts
(accessory package)

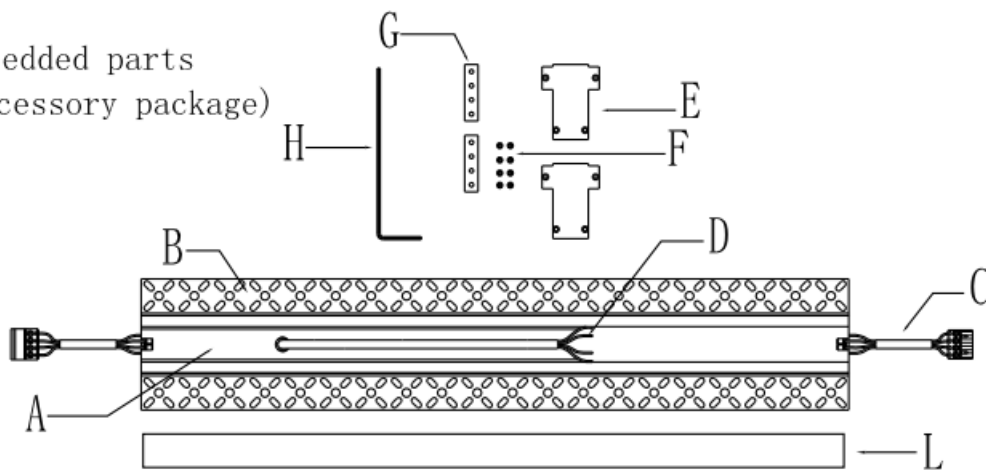

NO	Model	Name	specification
A	603010	Guide	1000*40.3*53MM
		Guide	2000*40.3*53MM
B		Hanging board*2	1000*30.1*6.1MM
C		Male and female plug*2	Male and female plug pluggable, 6A
D		Power cord	500MM*0.75 ²
E		Plug*2	53*40.3*2MM
F		Screw*8	M3*6
G		Connector*2	40*9.5*1.8MM
H		Allen wrench*1	120MM M2
I		Through conductive module	Turn on and cut off the electricity of the embedded parts
J	603901	Flat corner	124*124*53MM
K	603902	Facade corner	102*102*53MM
L		Pearl cotton	

Шаги установки:

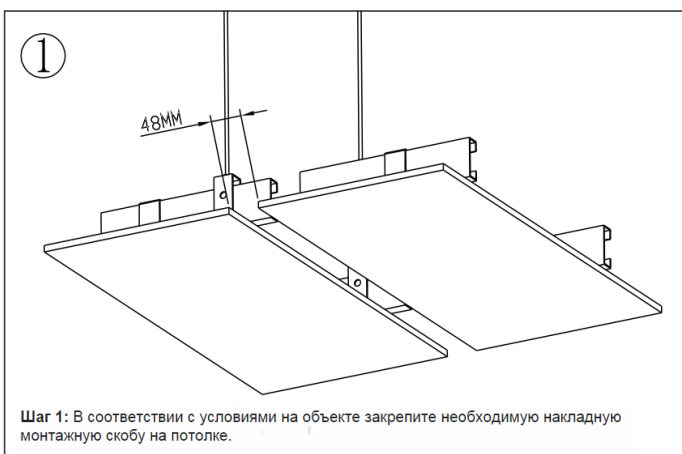

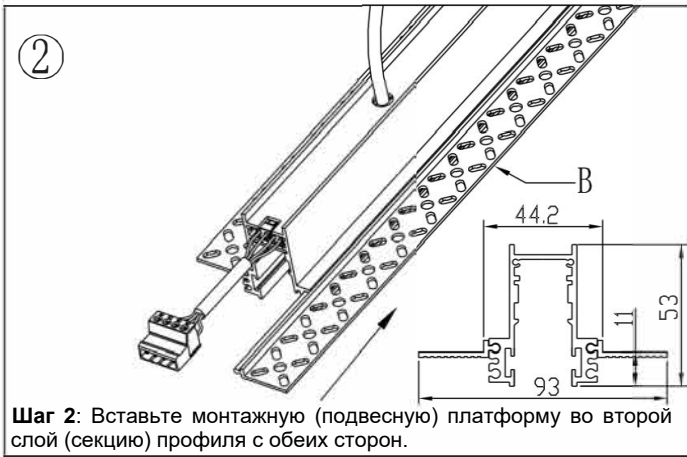

Шаг 2: Вставьте монтажную (подвесную) платформу во второй слой (секцию) профиля с обеих сторон.

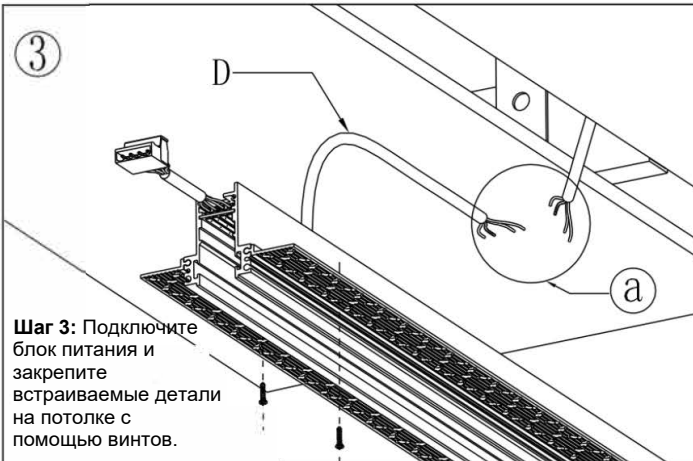

Шаг 3: Подключите блок питания и закрепите встраиваемые детали на потолке с помощью винтов.

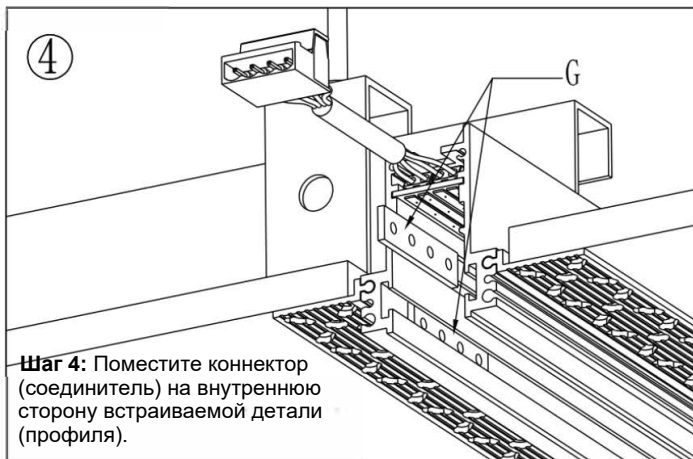
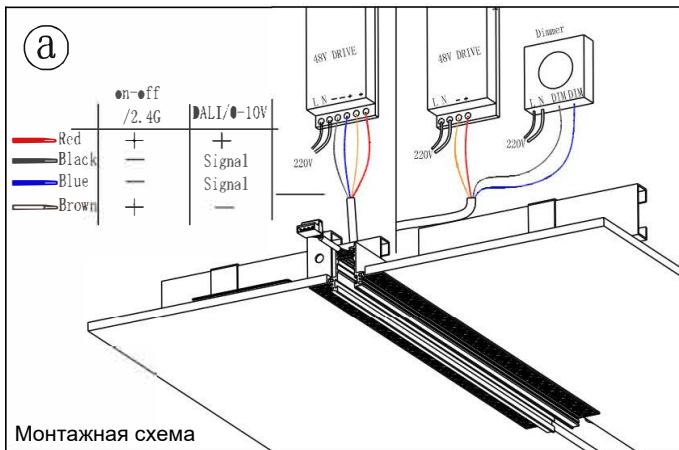

Шаг 4: Поместите коннектор (соединитель) на внутреннюю сторону встраиваемой детали (профиля).

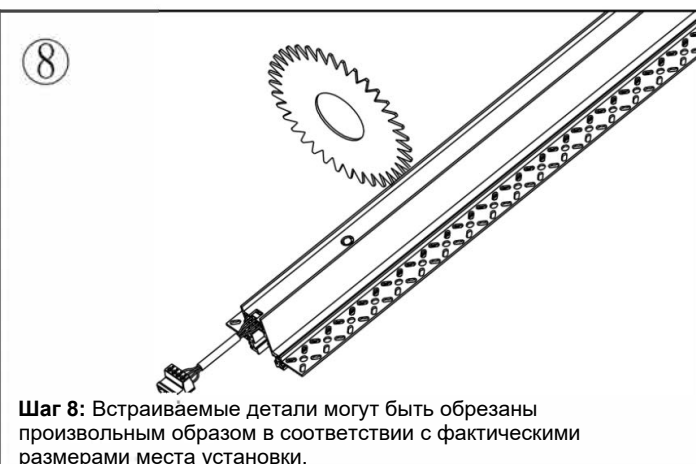
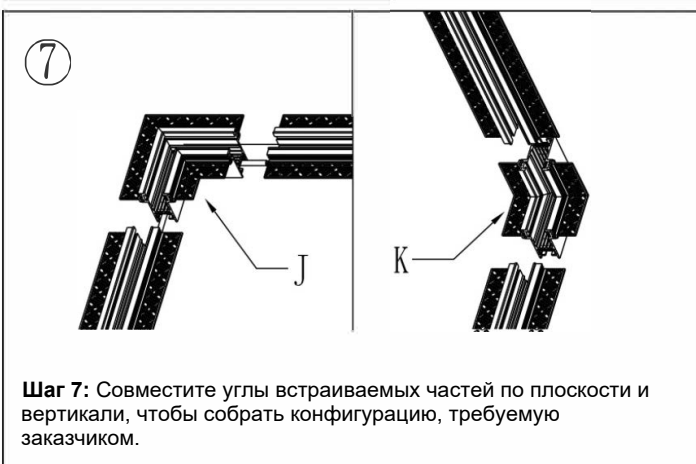
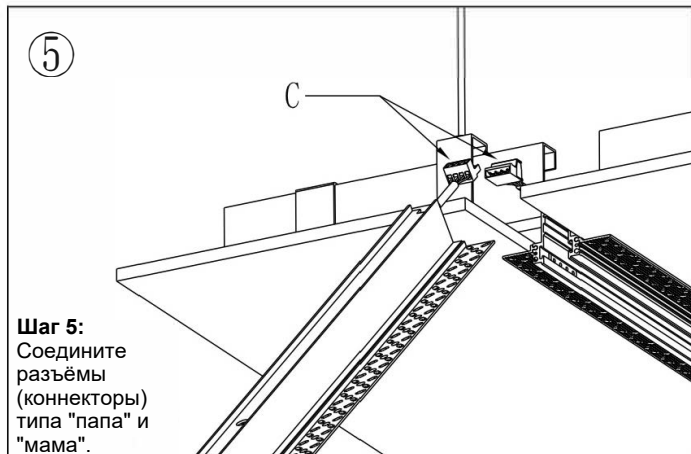

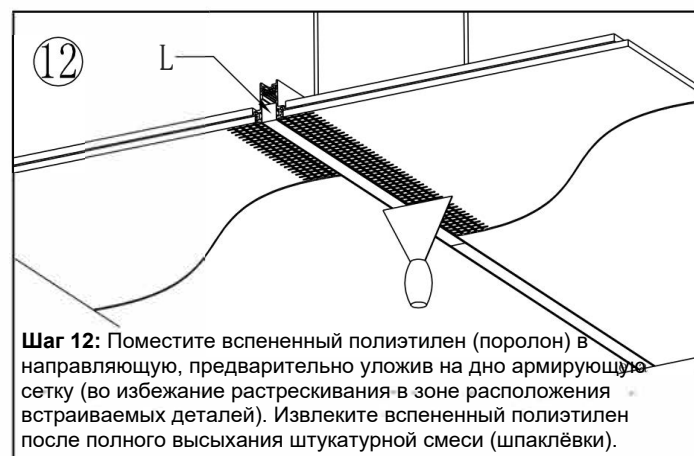
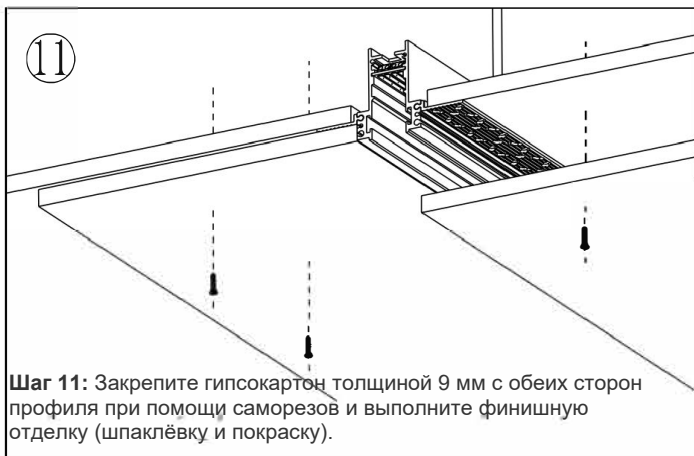
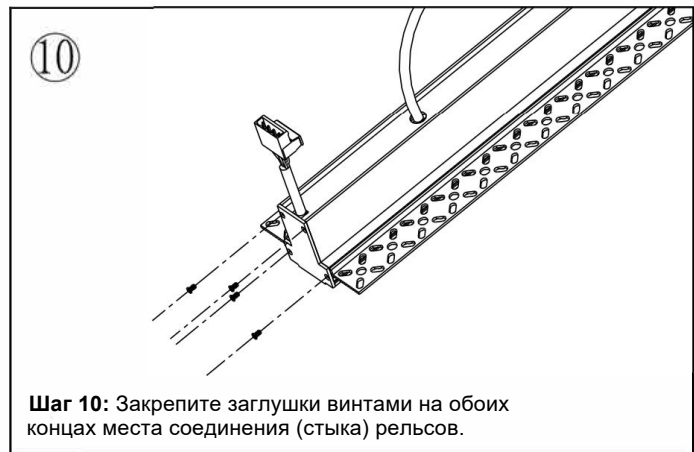

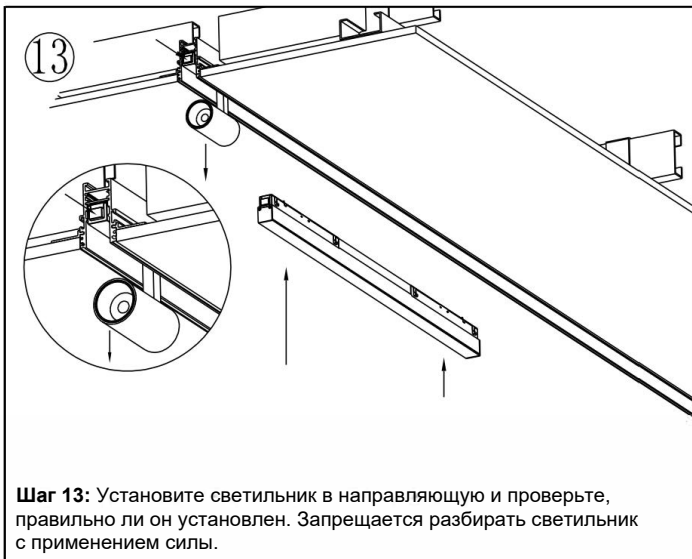

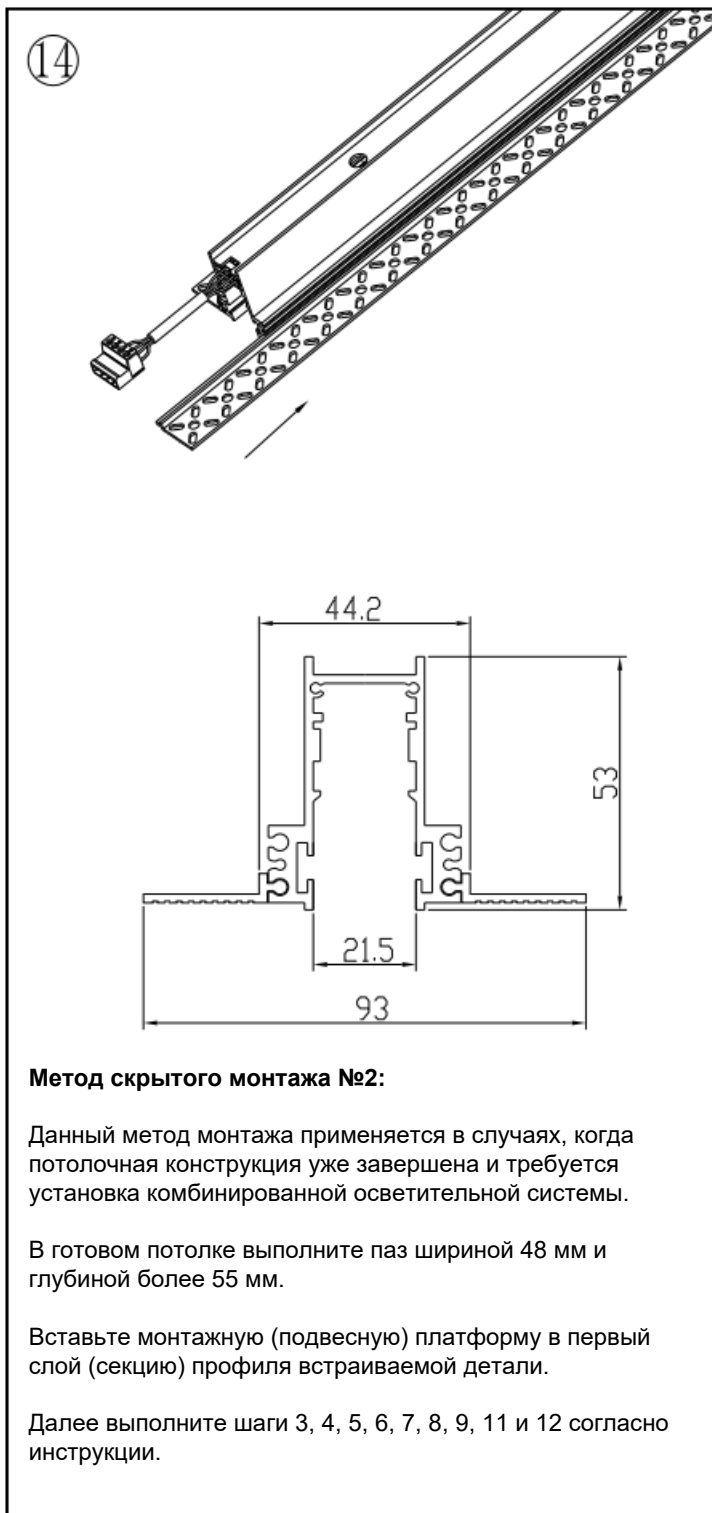

◆◆ Разборка

ВНИМАНИЕ: Перед демонтажем отключите электропитание. Работа под напряжением запрещена.

◆◆ Упаковочный лист

Embedded parts
(accessory package)

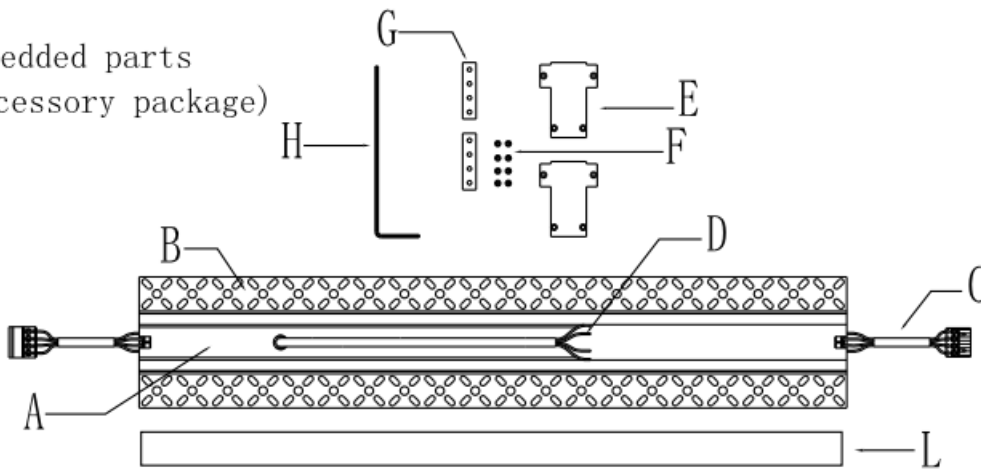

NO	Model	Name	specification
A	603010	Guide	1000*40.3*53MM
		Guide	2000*40.3*53MM
B		Hanging board*2	1000*30.1*6.1MM
C		Male and female plug*2	Male and female plug pluggable, 6A
D		Power cord	500MM*0.75 ²
E		Plug*2	53*40.3*2MM
F		Screw*8	M3*6
G		Connector*2	40*9.5*1.8MM
H		Allen wrench*1	120MM M2
I		Through conductive module	Turn on and cut off the electricity of the embedded parts
J	603901	Flat corner	124*124*53MM
K	603902	Facade corner	102*102*53MM
L		Pearl cotton	

Примечание: После распаковки проверьте комплектность изделия и всех деталей.

◆◆ Заявление об авторском праве

Компания HDL обладает всеми правами интеллектуальной собственности на данный документ и его содержание. Воспроизведение или распространение среди третьих лиц запрещено без письменного разрешения HDL. Любое нарушение прав интеллектуальной собственности HDL повлечёт за собой расследование и привлечение к юридической ответственности.

Содержание данного документа может обновляться в связи с выходом новых версий продукта или по другим причинам. Если не согласовано иное, HDL не несёт обязательств по уведомлению пользователей о таких изменениях. Настоящий документ предназначен только для ознакомительных целей. Все утверждения, информация и рекомендации, содержащиеся в данном документе, не подразумевают каких-либо явных или подразумеваемых гарантий.

© 2025 HDL Automation Co., Ltd. Все права защищены.

История обновлений:

Приведённая ниже таблица содержит информацию о каждом обновлении. Последняя версия включает в себя все изменения всех предыдущих версий.

Версия	Информация об обновлении	Дата
V1.0	Первоначальный выпуск	Сентябрь 12, 2025

◆◆ Техническая
поддержка

E-mail: hdltickets@hdlautomation.com

Website: <https://www.hdlautomation.com>