

Магнитный трек накладной (1 м)

Технический паспорт

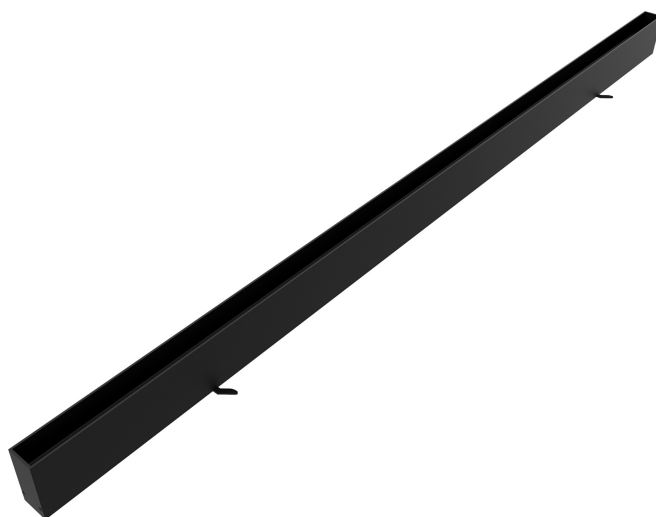

CX-MZ1000



Пожалуйста, отсканируйте QR-код выше, чтобы проверить наличие
последней версии технического описания!

Перед использованием данного изделия внимательно ознакомьтесь
с настоящим техническим описанием и сохраните его надлежащим
образом!

Версия документа: С

◆◆ Обзор

Магнитный трек накладной (1 м) (далее именуемое «изделие» или «устройство») представляет собой магнитную шину для магнитных светильников, предназначенную в первую очередь для использования в интерьере освещения таких помещений, как отели, элитные жилые дома, клубы, демонстрационные квартиры, офисы продаж, музеи, рестораны, торговые центры, магазины и другие пространства, требующие специального светового решения.

Основные функции:

- Магнитный трек накладной (1 м) с черным порошковым покрытием (RAL 9005).
- Габаритные размеры: 1000 мм x 21 мм.
- Высота профиля (углубления): 55 мм.
- Степень защиты корпуса (IP): 20 (в соответствии со стандартом DIN EN 60529).
- Требования к электропитанию: для работы требуется внешний блок питания постоянного тока 48 В.

Примечание: пожалуйста, обратите внимание, что изображения и иллюстрации, приведённые в данном руководстве по эксплуатации, носят справочный характер, и фактическое изделие может отличаться.

◆◆ Внешний вид



Рис. 1

◆◆ Технические характеристики

Пункт	Параметр
Размер	1000мм x 21мм
Высота	55мм
Тип	Магнитный трек
Вес	770г
Установка	Накладной
Место установки	В помещении
Версия	Прямоугольный

Корпус	Черный
Степень защиты IP (соответствует стандарту EN 60529).	IP20



Рис. 2

◆◆ Меры предосторожности

Опасно:

- Не разбирайте изделие и не заменяйте его детали самостоятельно. В противном случае это может привести к механической неисправности, поражению электрическим током, возгоранию или травмам.
- Ни при каких обстоятельствах не накрывайте изделие теплоизоляционными прокладками или аналогичными материалами.

Предупреждение:

- Монтаж и тестирование изделия должны осуществляться компанией HDL Automation Co., Ltd. (далее — HDL) или назначенными ею сервисными организациями. Электромонтажные работы должны соответствовать местным законодательным и нормативным требованиям по безопасности.
- HDL не несет ответственности за любые последствия, вызванные неквалифицированными или ошибочными методами монтажа и подключения, не соответствующими инструкциям, изложенным в настоящем техническом описании.
- Для получения сервисного обслуживания обращайтесь в сервисные отделы HDL или в наши уполномоченные сервисные организации. Неисправности изделия, вызванные самостоятельной разборкой, не подлежат гарантийному обслуживанию.
- Перед выполнением любых операций по монтажу или демонтажу устройства необходимо отключить устройство от всех источников напряжения. Данная мера обязательна для обеспечения безопасности персонала и предотвращения повреждения устройства.
- Запрещается использовать для очистки корпуса устройства агрессивные жидкости, особенно в области разъемов, во избежание его повреждения. Не протирайте устройство влажной тканью.
- Перед проведением любого технического обслуживания или очистки устройства в обязательном порядке отключите устройство от всех источников питания. Данная предосторожность необходима для предотвращения утечки тока и риска поражения электрическим током
- После подключения всех кабелей проверьте правильность и надежность соединений.
- Запрещается эксплуатация устройства вне указанных диапазонов. Пожалуйста, используйте устройство в строгом соответствии с техническими характеристиками.

Примечание:

- Использование данного изделия не должно нарушать какие-либо нормы безопасности, и изделие должно находиться на расстоянии не менее 800 мм от освещаемого объекта.

- Убедитесь, что изделие надежно закреплено на поверхности монтажного объекта и не устанавливается на легко повреждаемые или деформируемые потолочные конструкции.
- Для продления срока службы и поддержания наилучшего светового эффекта рекомендуется регулярно очищать и обслуживать изделие.

◆◆ Установка

Предупреждение: Перед выполнением любых процедур монтажа или демонтажа устройства необходимо отключить его от всех источников напряжения. Данная мера необходима для обеспечения безопасности обслуживающего

Установка встраиваемых магнитных треков производится следующим образом:

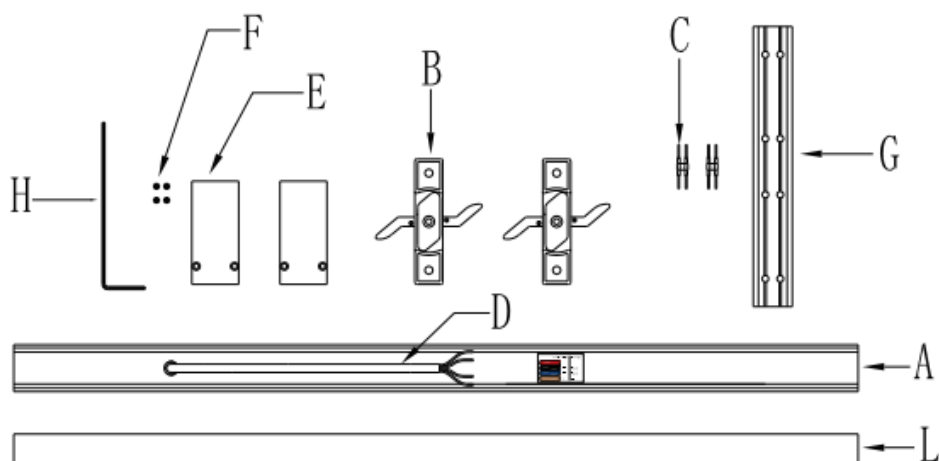

NO	Model	Name	specification
A	603110	Rail	1000*25.1*55MM
		Rail	2000*25.1*55MM
B		Mounting bracket*2	67*25.2*9.3MM
C		Pin*2	3A
D		Power cord	500MM 4*0.75 ²
E		Cap*2	55.1*25.1*2MM
F		Cap screw*4	M3*6
G		Connector*1	150*21*3.5MM
H		Wrench*1	120MM M2
I		Conducting module	
J	603903	Flat corner	100*100*25.1MM
K	603904	Elevation corner	100*100*25.1MM
L		Pearl wool	
M		Power source	100W/150W/200W

Шаги установки:

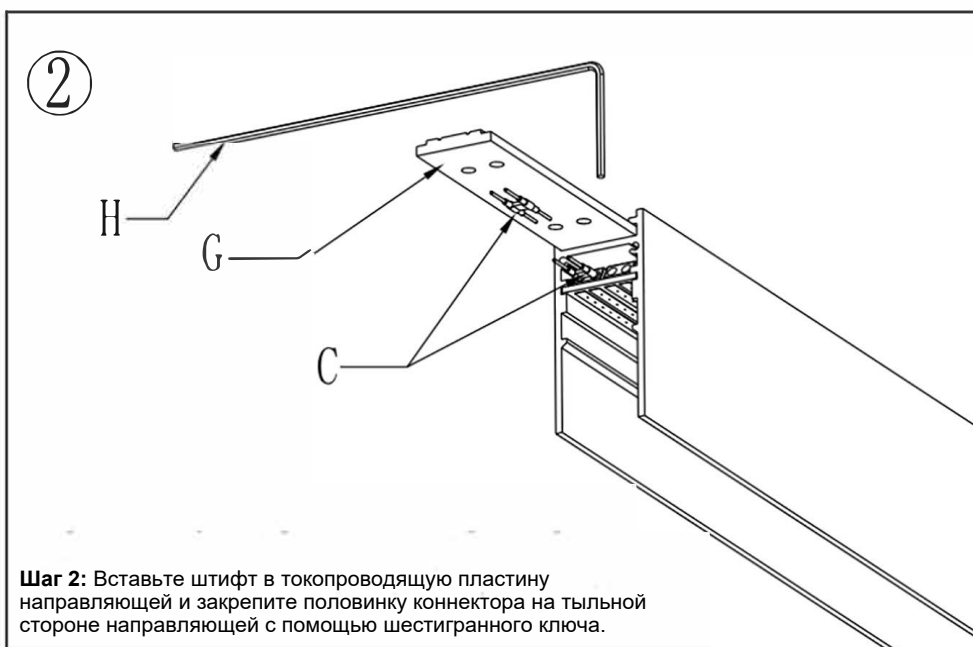
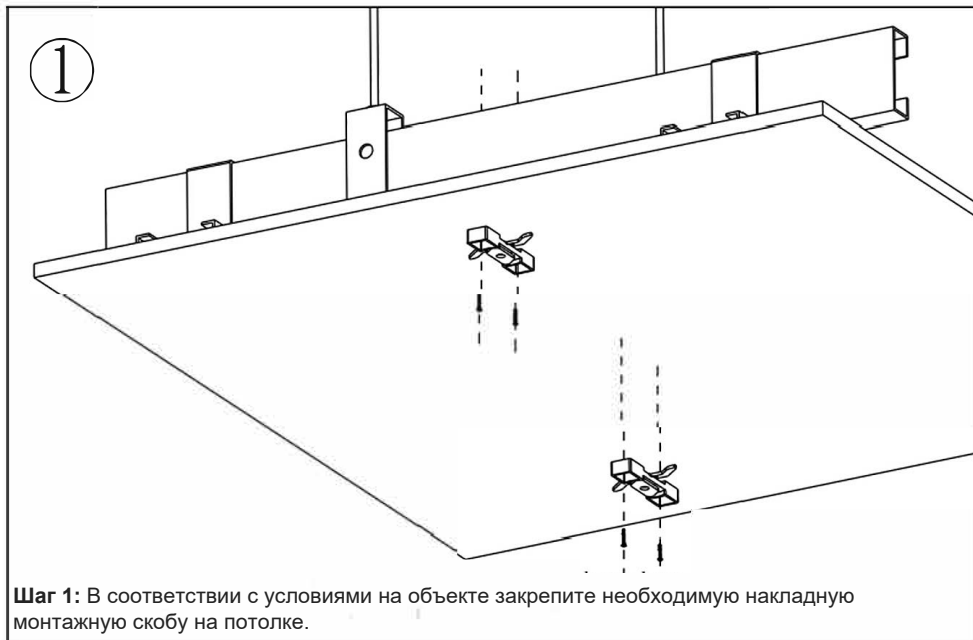

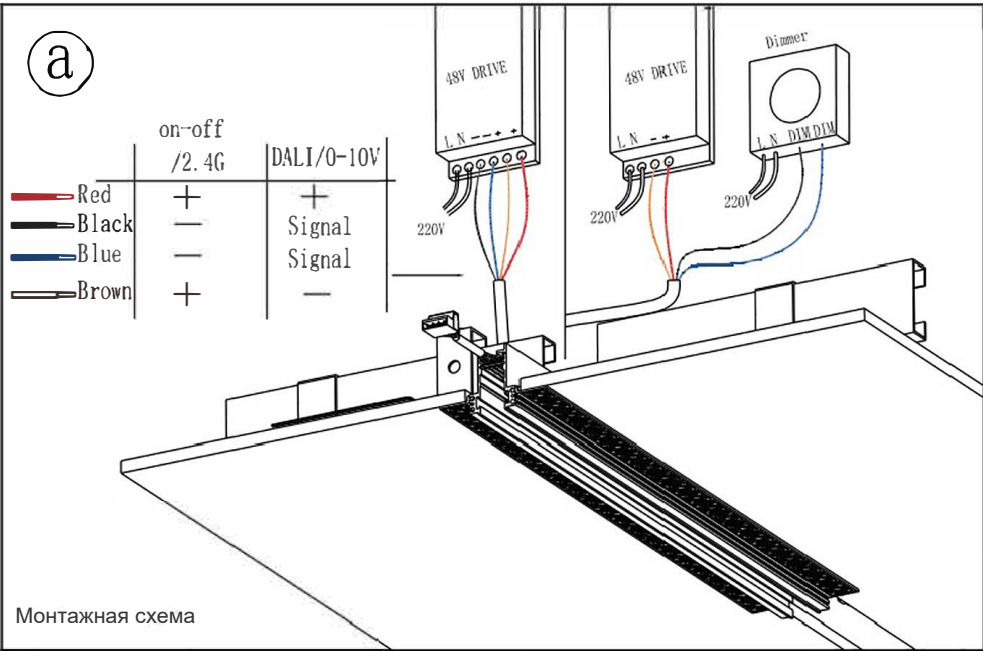
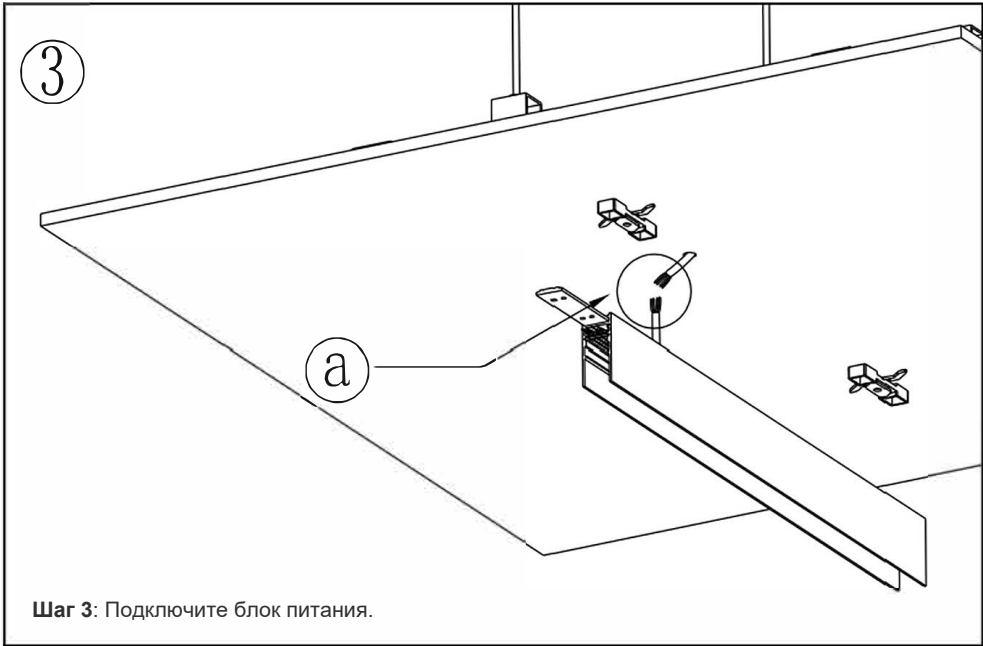

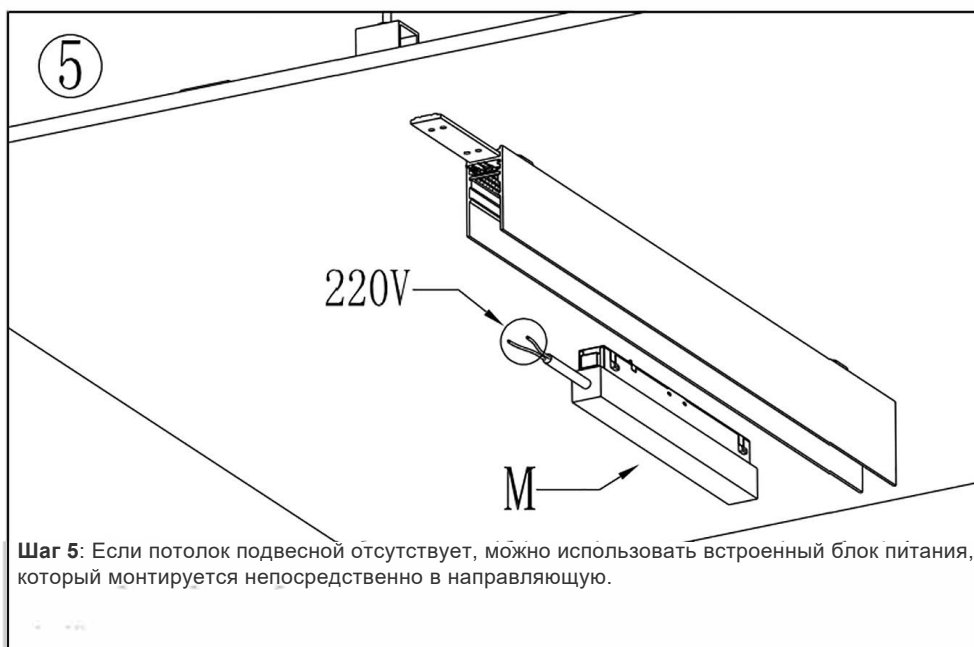
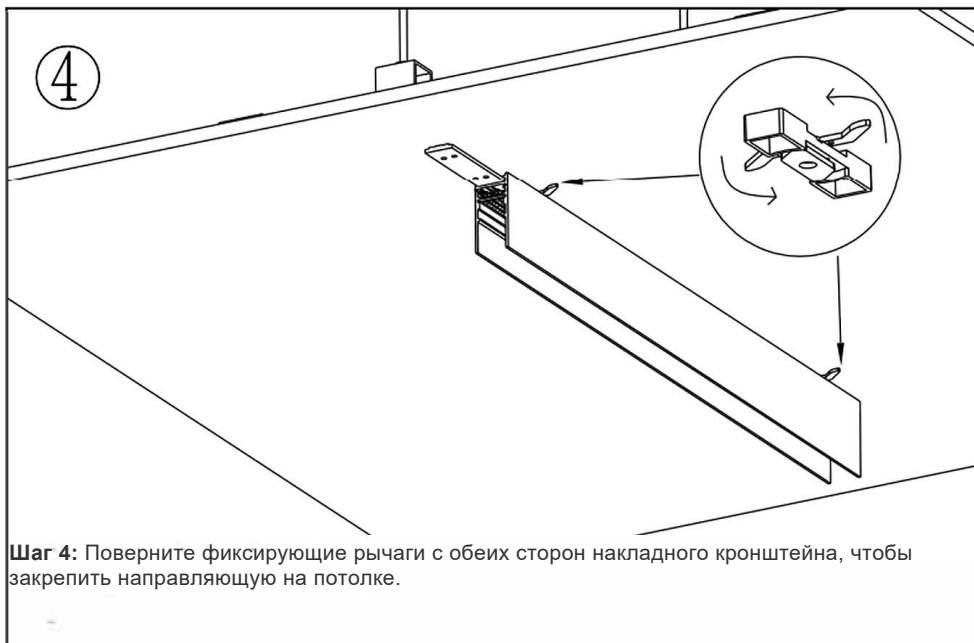

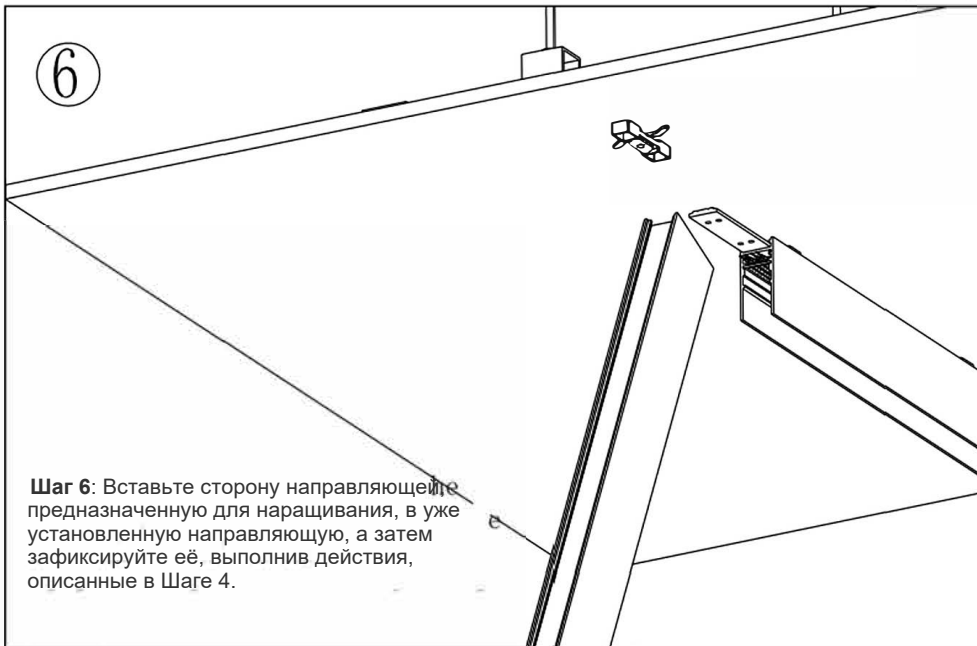

Шаг 6: Вставьте сторону направляющей предназначенную для наращивания, в уже установленную направляющую, а затем зафиксируйте её, выполнив действия, описанные в Шаге 4.

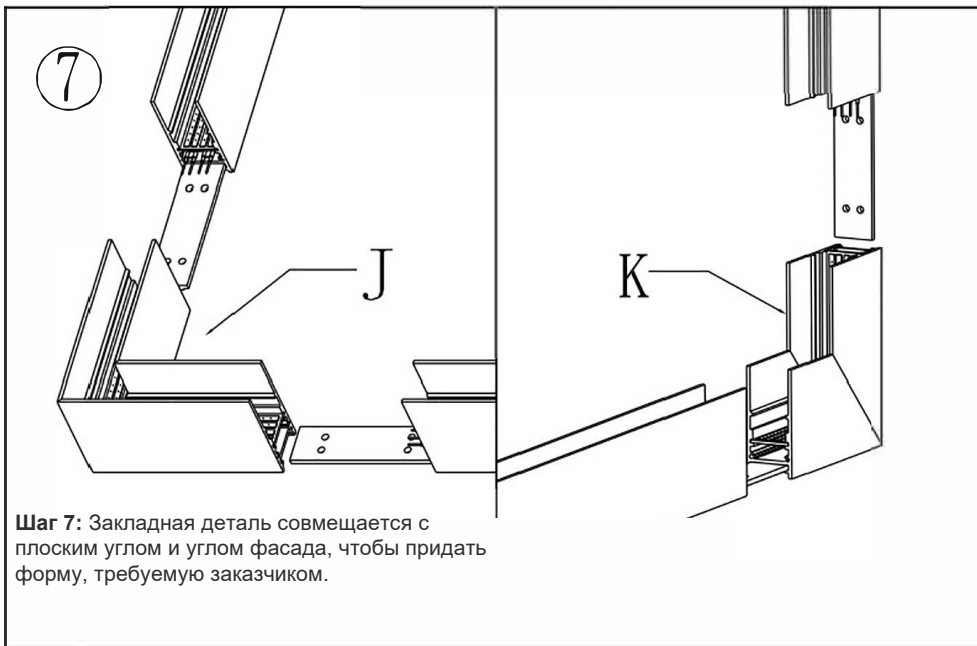

Шаг 7: Закладная деталь совмещается с плоским углом и углом фасада, чтобы придать форму, требуемую заказчиком.

8

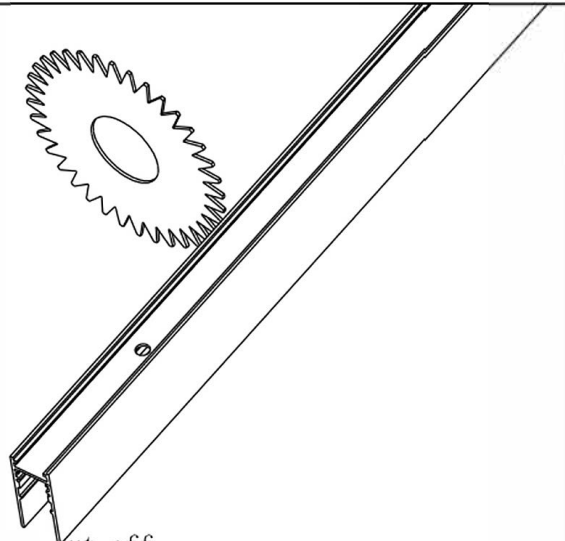

cut off

Шаг 8: Направляющую можно произвольно обрезать в соответствии с фактическими размерами места установки.

9

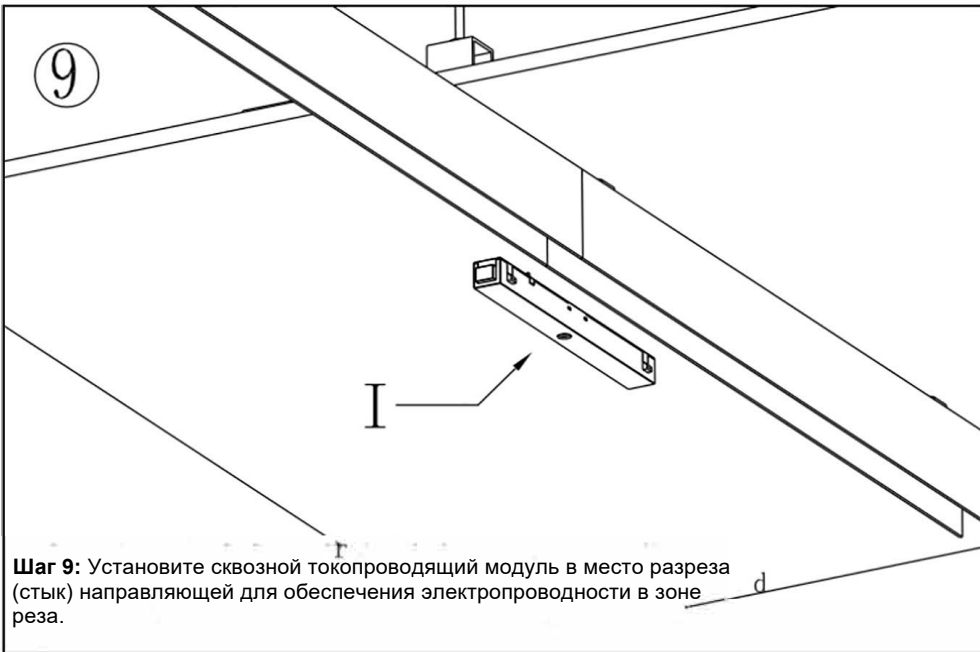

Шаг 9: Установите сквозной токопроводящий модуль в место разреза (стык) направляющей для обеспечения электропроводности в зоне реза.

10

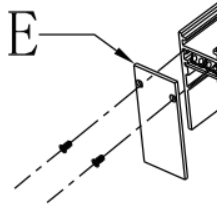

Шаг 10: Закрепите заглушки винтами на обоих концах собранной направляющей.

11

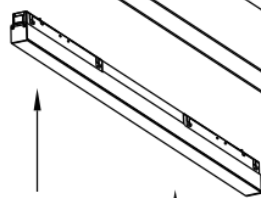
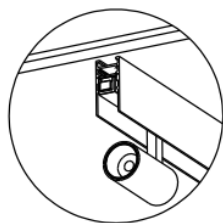

Шаг 11: После установки светильника в направляющую необходимо проверить правильность его монтажа.

◆◆ Разборка

ВНИМАНИЕ: Перед демонтажем отключите электропитание. Работа под напряжением запрещена.

◆◆ Упаковочный лист

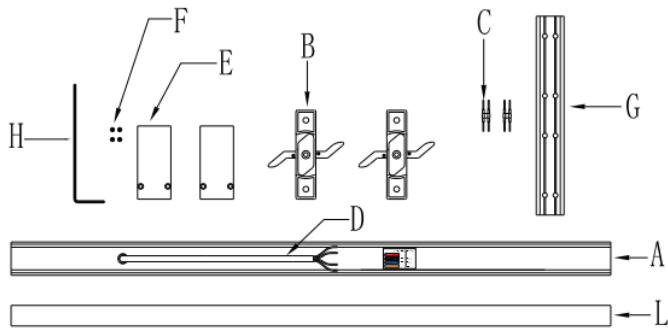

NO	Model	Name	specification
A	603110	Rail	1000*25.1*55MM
		Rail	2000*25.1*55MM
B		Mounting bracket*2	67*25.2*9.3MM
C		Pin*2	3A
D		Power cord	500MM 4*0.75 ²
E		Cap*2	55.1*25.1*2MM
F		Cap screw*4	M3*6
G		Connector*1	150*21*3.5MM
H		Wrench*1	120MM M2
I		Conducting module	
J	603903	Flat corner	100*100*25.1MM
K	603904	Elevation corner	100*100*25.1MM
L		Pearl wool	
M		Power source	100W/150W/200W

Примечание: После распаковки проверьте комплектность изделия и всех деталей.

◆◆ Заявление об авторском праве

Компания HDL обладает всеми правами интеллектуальной собственности на данный документ и его содержание. Воспроизведение или распространение среди третьих лиц запрещено без письменного разрешения HDL. Любое нарушение прав интеллектуальной собственности HDL повлечёт за собой расследование и привлечение к юридической ответственности.

Содержание данного документа может обновляться в связи с выходом новых версий продукта или по другим причинам. Если не согласовано иное, HDL не несёт обязательств по уведомлению пользователей о таких изменениях.

Настоящий документ предназначен только для ознакомительных целей. Все утверждения, информация и рекомендации, содержащиеся в данном документе, не подразумевают каких-либо явных или подразумеваемых гарантий.

© 2025 HDL Automation Co., Ltd. Все права защищены.

История обновлений:

Приведённая ниже таблица содержит информацию о каждом обновлении. Последняя версия включает в себя все изменения всех предыдущих версий.

Версия	Информация об обновлении	Дата
V1.0	Первоначальный выпуск	Сентябрь 12, 2025

◆◆ Техническая поддержка

E-mail: hdtickets@hdlautomation.com

Website: <https://www.hdlautomation.com>